

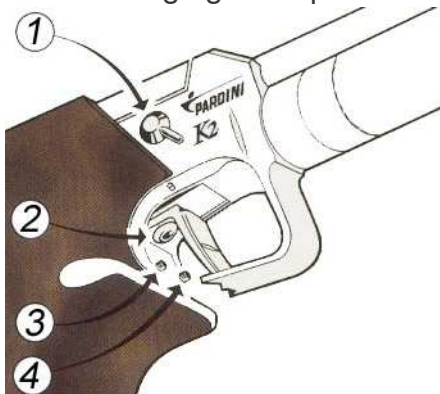

## Réglages du Pardini K2

↖ Réglages des éléments de visée verticaux / horizontaux :  
1 click = 1,8mm à 10 mètres

↖ Réglages du poids de détente



**1** : Levier de tir à sec (position levée). Manipuler après le chargement.

**2** : Position de la queue de détente.

**3** : Poids de détente après la bossette.  
↻ visser augmente le poids.

**4** : Poids à la bossette.

↻ visser augmente le poids.

↖ Réglages des espaces de déplacement de la queue de détente

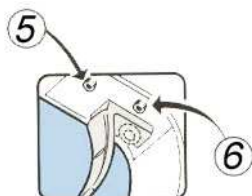

**5** : Réglage de l'espace jusqu'à la bossette. ↻ visser raccourci l'espace.

**6** : Réglage du triggerstop. ↻ visser raccourci l'espace.

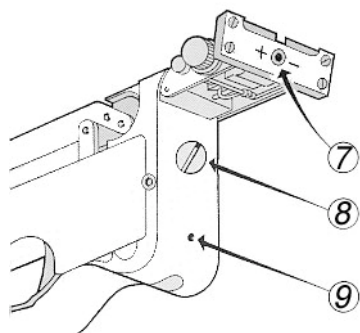

**7** : Ecartement du cran de mire (11 positions). ↻ visser réduit l'espace.

**8** : Compression du ressort de percussion. ↻ visser augmente la vitesse.

**9** : Encliquetage du levier de chargement. ↻ visser allège l'encliquetage.

↖ Glossaire

Lâcher : Action de déplacement de la queue de détente jusqu'au départ du coup et au delà.

Bossette : Premier point dur dans le lâcher.

Triggerstop : Déplacement de la queue de détente après le départ du coup.